

TAMANHO – ÚNICO

MATERIAL

1 novelo Círculo Cléa 5 cor 6133 (pink), 1 novelo Círculo Cléa 5 cor 3182 (rosa), agulha para crochê Círculo nº 1,25 mm.

PONTOS UTILIZADOS

Correntinha (corr.). Ponto baixo (p.b.): introduza a ag., laç., puxe o p. e com outra laç., rem. todos os p.. Ponto alto (p.a.): laç., introduza a ag., laç., puxe o p. laç., rem., 2 p. e com outra laç., rem. todos os p.. Ponto fantasia: siga o gráfico correspondente.

MOTIVO

Siga o gráfico.

BICO

Siga o gráfico.

ESQUEMA DE MONTAGEM

Siga o gráfico.

AMOSTRA

Um quadrado de 10 cm em p.a. c. a ag. nº 1,25 mm = 21 p. x 8 carr.



EXECUÇÃO FRENTE E COSTAS

São trabalhadas juntas, comece pelo decote. Com o fio rosa, faça uma corr. de aproximadamente 164 p. mais 3 corr. para virar e trabalhe em carr. de ida e volta seguindo o gráfico nº 1. Terminado o gráfico nº 1 trabalhe em p. fantasia e em círculo seguindo o gráfico nº 2. Terminado o gráfico nº 2 rem. e deixe à espera. Siga as indicações dos gráficos para a troca de cores.

MOTIVO

Faça uma corr. de 4 p. feche em círculo e trabalhe seguindo o gráfico correspondente. Terminado o gráfico rem.. Faça 4 motivos rosa e 4 motivos pink. Costure os motivos entre si seguindo o esquema de montagem. Costure os motivos em círculo. Terminado a união dos motivos trabalhe em um dos lados o p. fantasia seguindo o gráfico nº 3. Durante a última carr. do gráfico, una esta parte a parte que está à espera e rem.. Com o fio pink faça a toda volta da barra, decote e abertura da frente uma carr. de p.b.. Com o fio pink faça a toda volta das cavas uma carr. do bico seguindo o gráfico. Com o fio pink, faça uma corr. de mais ou menos 150 cm com 4 fios juntos. Passe esta corr. em formato de cadarço entre os p. da abertura do decote, em 10 cm medidos no início do decote.

Saída de praia Rosa e Pink - Gráficos



Gráfico nº 2

Saída de praia Rosa e Pink - Gráficos

Gráfico nº 3

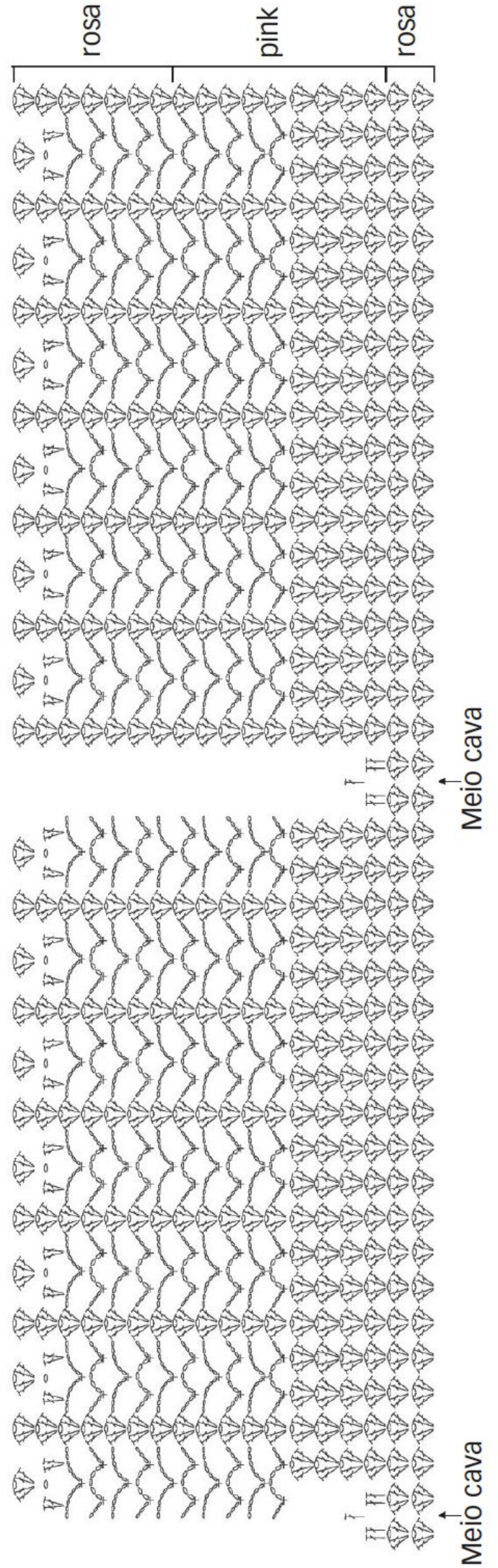
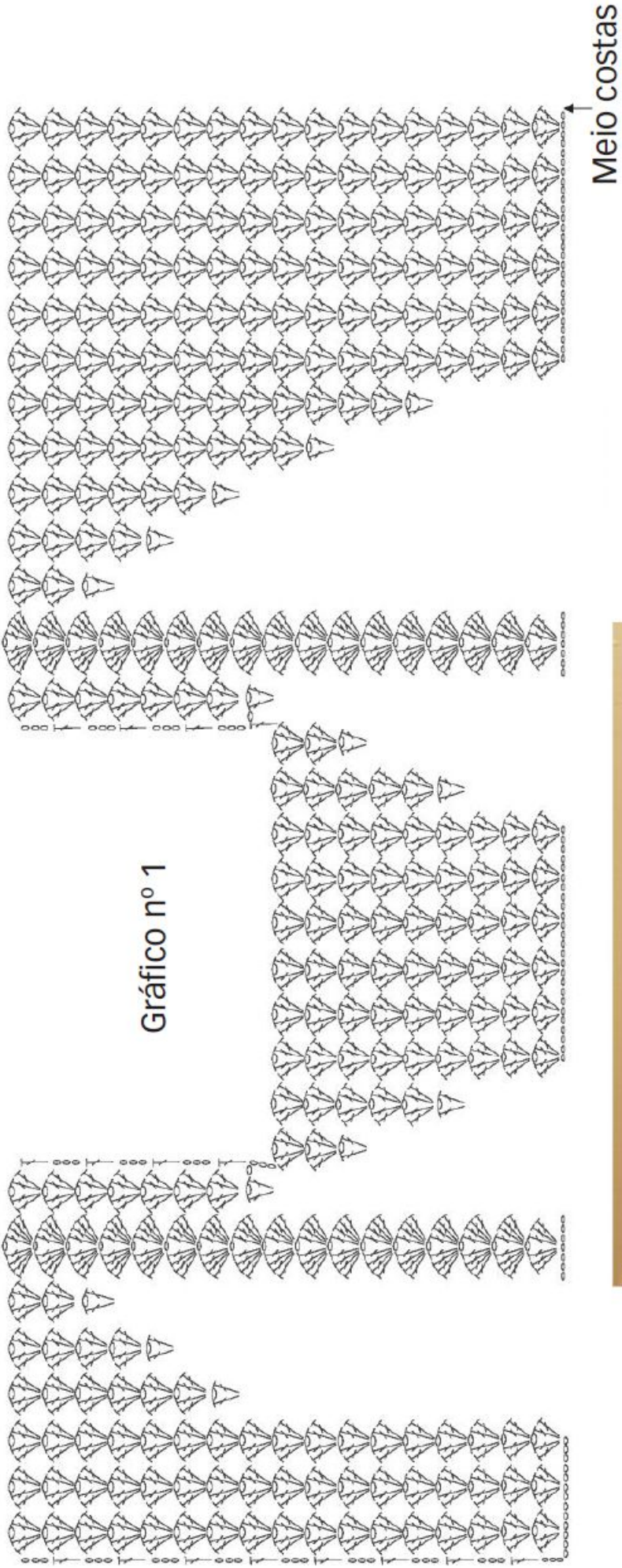
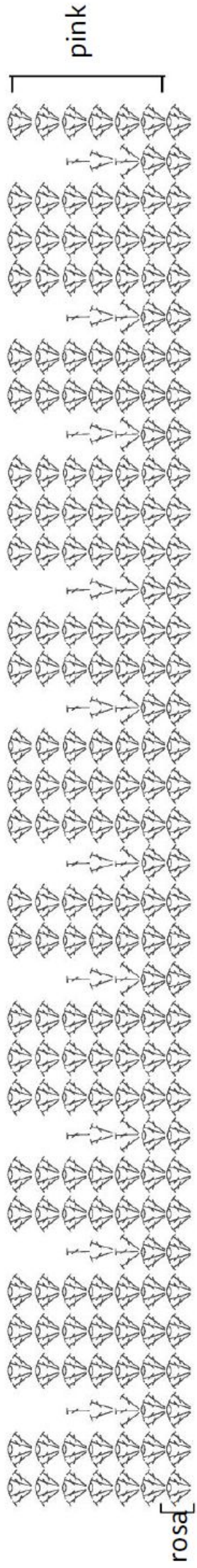

Motivo

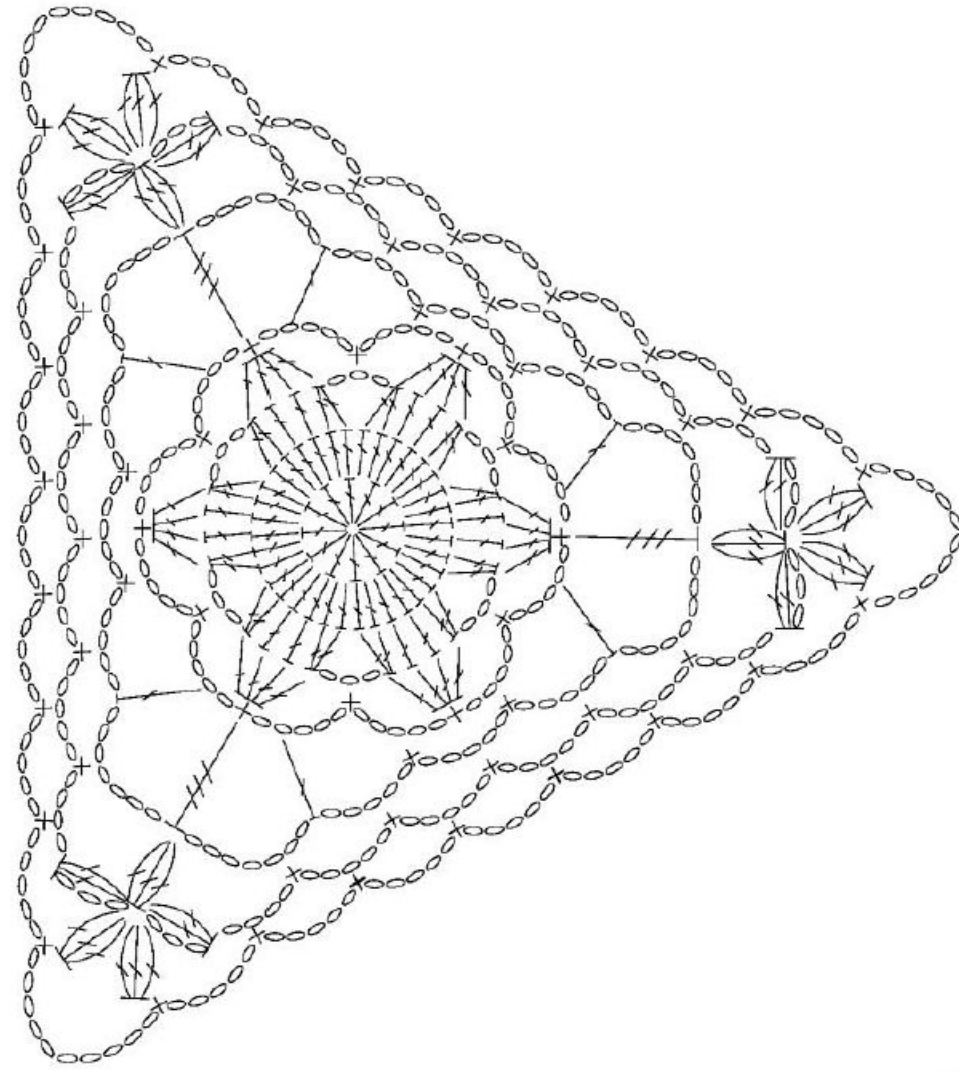

Bico



Esquema de montagem dos motivos

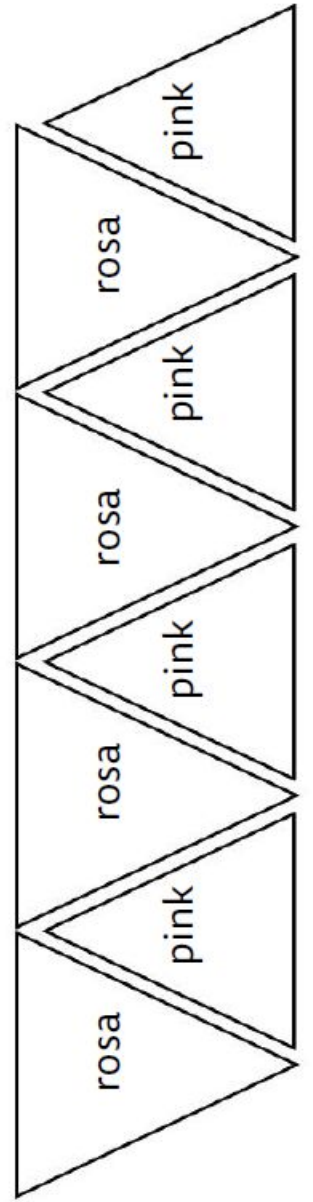

- Legenda
- o = corr.
 - + = p.b.
 - | = p.a.
 - Repetir de * a *